

ДОСЛІДЖЕННЯ ЗАДОВОЛЕНОСТІ СЛУХАЧІВ КУРСІВ ВІД НАВЧАННЯ З КОСМЕТОЛОГІЇ

*Ж.Ібрагім, Ст.Георгієв, Зл.Димитрова, Д.Димитров**

Пловдивський медичний університет
Варненський медичний університет*

Ключові слова: косметична освіта; медичні знання; поведінка

Досліджена думка групи слухачів курсів, які навчаються за фахом “Косметологія” у Центрі професійного навчання “Топ б’юті” у м. Софії. Навчання проводиться за навчальною програмою, що відповідає вимогам Європейського союзу до навчання за фахом “Косметологія”. Результати показують, що більша частина слухачів не має базових знань з санітарної і косметичної культури, а це може призвести до погіршення якості наданих населенню косметичних послуг.

Успіх у навчанні за фахом “Косметологія” полягає в засвоєнні системи знань, умінь та навичок надання косметичних послуг, пов’язаних зі здоров’ям та красою людини. Основне завдання при підготовці учнів — створити визначене клінічне мислення і правильний підхід при плануванні та наданні косметичних послуг.

Основна мета навчання з косметології полягає у реалізації трьох основних задач:

- Вивчення суті професії косметолога, основ краси і здоров’я людини та косметичного догляду. Ця частина навчання з’ясує зв’язок між косметичним доглядом і гуманітарними дисциплінами: психологією, гігієною, етикою тощо.
- Вивчення положень косметичного догляду за здоровою і хворою людиною — лікарняна гігієна, лабораторні дослідження, медикаменти, види терапії і косметична техніка.
- Розгляд основних патологічних станів і симптомів у косметичній практиці, косметичний діагноз і планування косметичних процедур.

Навчання здійснюється у наступній формі: протягом кожного навчального року студенти мають проходити хоча б два письмові тести з кожної теоретичної дисципліни та іспит з кожної практичної дисципліни. Під час усього циклу навчання студенти виконують курсові роботи з декількох навчальних дисциплін за їхнім вибором.

Матеріали та методи

Використаний метод прямого індивідуального анкетування. Опитані слухачі за фахом “Косметологія” при Центрі професійного навчання “Топ б’юті”, м. Софія за період 2005-2008 рр. Відповіді оброблені шляхом статистичного аналізу, і після оцінки результатів зроблені відповідні висновки. З розданих 70 анкетних карток заповнено і повернуто 66, тобто кількість опитаних складає 94,3%.

Результати та їх обговорення

В анкетне опитування включені слухачі курсів за фахом “Косметологія”, які навчаються у Цент-

рі професійного навчання “Топ б’юті” м. Софії. Їхній віковий розподіл наступний: 14% чоловіків та 86% жінок. Спостерігається велика вікова різниця — з 19 до 58 років, а середній вік становить 32 р. (рис. 1).

Аналіз переваг обох статей свідчить, що жінки більш зацікавлені в навчанні з косметології, ніж чоловіки.

Відповідно до нормативних документів та ст.14 ЗПОО (закону про професійне навчання та освіту) кандидати, що бажають навчатися в Центрі професійного навчання, повинні мати документ про середню освіту. Аналіз переваг студентів за фахом “Косметологія” показує, що великий інтерес виявляють люди з вищою освітою (рис. 2).

Відповіді на запитання “Яку освіту маєте?” та “Чи є у вас медична освіта?” схематично представлені на рис. 3.

Інтерес представляють відповіді на групу питань, які стосуються мети навчання — для одержання нової професії (40%) або для підвищення кваліфікації (37%).

Тільки 23% слухачів мають медичну освіту і лише 14% опитуваних із середньою освітою мають професію косметолога, тобто приблизно 1/3 з них навчається для того, щоб підвищити свою кваліфікацію.

Ж.Ібрагім — магістр-фармацевт, докторант кафедри фармацевтичних наук Пловдивського медичного університету (Болгарія)

Д.Димитров — доктор, доцент, декан фармацевтичного факультету Варненського медичного університету (Болгарія)



Рис. 1. Віковий розподіл



Рис. 2. Розподіл опитуваних у залежності від освіти

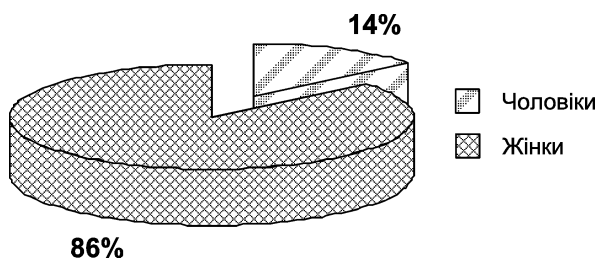

Рис. 3. Розподіл слухачів курсів відповідно до отриманої освіти

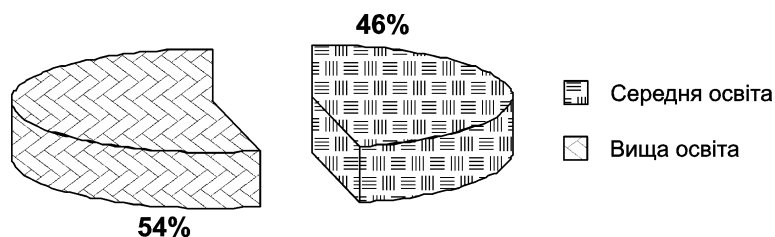

Рис. 4. Переваги у формі навчання

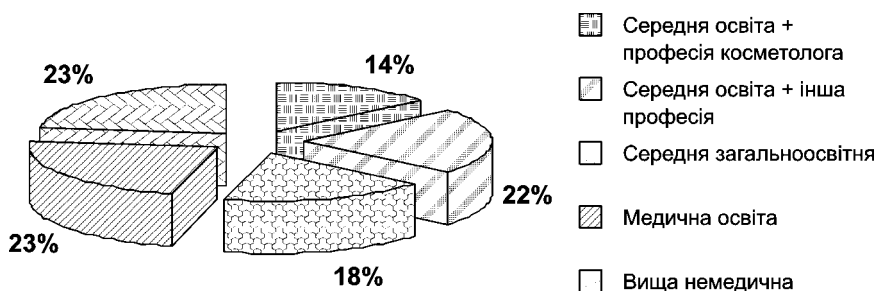

Рис. 5. Очікування від викладачів

Тому усі повідомляють, що мають необхідність одержання знань у наступних областях: діагноз шкіри, основна характеристика сучасного масажу шкіри, косметичні послуги, пов'язані зі здоров'ям та красою людини, дерматологія у косметології, професійне клінічне мислення та індивідуальний підхід до планування і надання косметичних послуг та лікування, сучасні засоби для здійснення косметичних процедур, косметична апаратура, технологія виробництва косметичних продуктів, застосування ароматерапії, фітотерапії та антистресової терапії у косметології, новини світової косметології, види масажів і догляд за тілом, декоративна косметика.

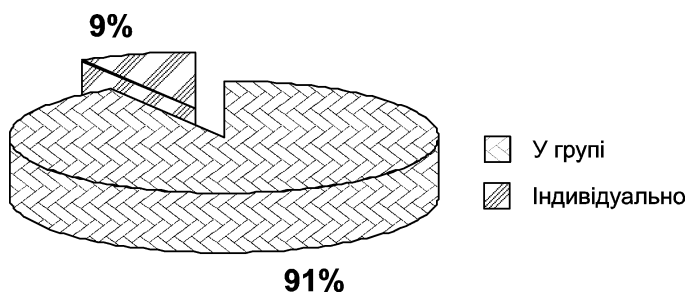
На запитання, яка форма навчання підходить для навчання за фахом косметологія, 91% студентів відповідають, що найбільш підходящою формою навчання є партнерство в групі. Відносна частка тих, хто віддає перевагу індивідуальному навчанню, низька (9%) (рис. 4).

Стосовно вимог до викладачів 40% опитуваних вказують, що хочуть, щоб матеріал подавався цікаво у вигляді вільної розмови та обговорення всіх тем, які цікавлять студентів. Відносна частка тих, хто віддає перевагу наявності стимулу для активної участі в процесі навчання і максимального контакту та роботи з клієнтами, становить 31,8%; 27,3% бажають на практиці застосовувати те, що вони вчили в теорії, і відчутти на власному досвіді максимальний зв'язок між теорією і практикою (рис. 5).

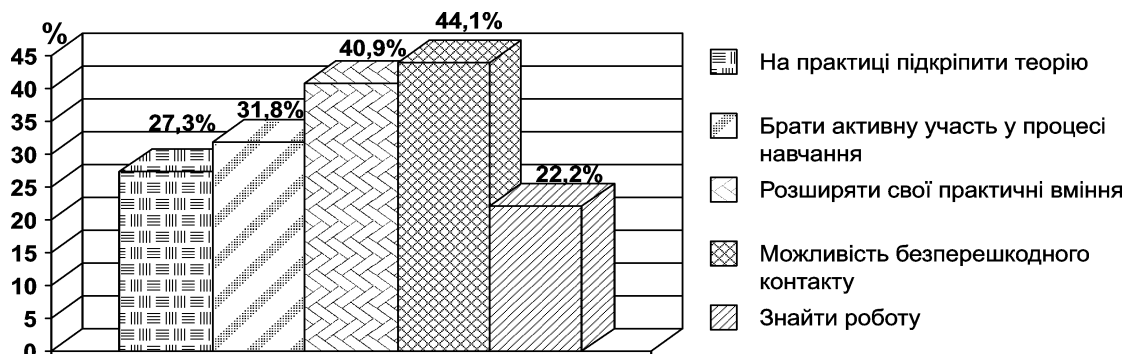
Через специфічність навчання за фахом “Косметологія”, яке передбачає роботу зі студентами, великий відсоток (77,27%) студентів воліють проходити перевірку шляхом тестування і тільки 22,73% вважають, що тести не підходять для навчання з косметології.

ВИСНОВКИ

Сучасна косметологія займається доглядом за шкірою та її придатками — волоссям і нігтями, усуненням різних уроджених та придбаних дефектів, які не представляють небезпеки для здоров'я, але роблять шкіру некрасивою і впливають на самопочуття людини. Вона є також мистец-

твом збереження своєї природної краси і додаткової прикраси шкіри, волосся, очей та тіла.

Професія косметолог вимагає від тих, хто її практикує, не тільки спритності і швидкості рук, але й наявності багатьох психологічних якостей — такту, кмітливості, уміння, а також глибоких пізнань в областях, які безпосередньо або індивідуально стосуються краси людського тіла і зовнішнього вигляду людини.

У результаті проведеного опитування думок слухачів курсів з косметології можна зробити наступні висновки:

- при навчанні за фахом “Косметологія” необхідно включи-

ти в навчальну програму майбутніх косметологів медичні предмети;

- найбільш підходяща форма навчання — це навчання в групі з можливістю одержання індивідуальної консультації;
- обговорення кожної теми під час навчання, а також приваблива форма подачі матеріалу для створення мотивації в учнів для більш активної участі;
- навчання за фахом “Косметологія” повинно проводитися в медичному коледжі при медичному університеті зі строком навчання три роки з наступним одержанням ступеня бакалавра.

ЛІТЕРАТУРА

1. Ангелов Г. *Образованието: нови лицензи, стар манталитет. Преглед на стопанската политика. — Софія, 2008. — ISSN 1313-05442.*
2. *Закон за професионалното образование и обучение, 1999. Изм. и доп. до 2008 г.*
3. <http://www.cidesco.com>

Адреса для листування: Болгария,
г. Пловдив 4000, бул. Васил Априлов, 15, МУ,
Фармацевтичен Факултет,
Проф. Златка Димитрова, дфн 1

Надійшла до редакції 19.02.2010 р.